

MOHOC®

ELITE OPS™ CAMERA

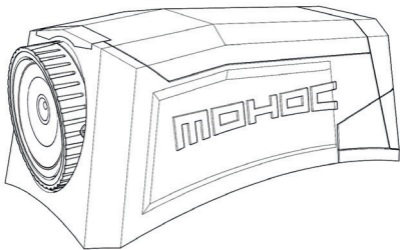

GUIDA RAPIDA

Inclusi nella confezione:

- 1 Camera MOHOC®
- 1 Batteria Li-Ion ricaricabile
- 1 Cordino
- 1 Cavo USB
- 2 Attacchi in Velcro® per il montaggio
- 1 Borsa per MOHOC®
- 1 Sticker MOHOC®

Camera MOHOC®

- 1 Porta
- 2 Sistema di rotazione della lente
- 3 Base Curvelock™
- 4 Chiusura a scatto
- 5 Fermo inferiore
- 6 Fermo superiore
- 7 ON/OFF/RECORD
- 8 Pulsante Foto
- 9 Indicatore livello lenti
- 10 Punti di fissaggio cordino

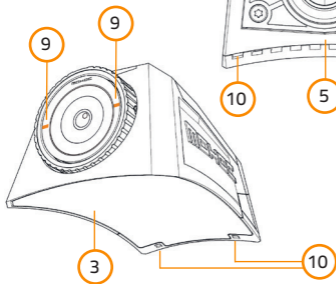
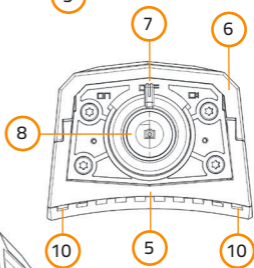
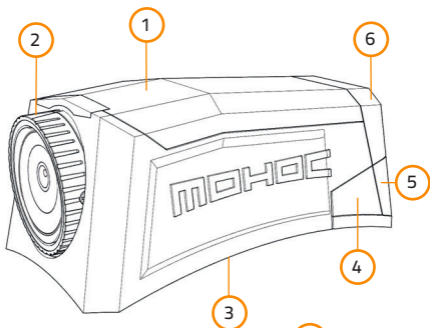

ISTRUZIONI APERTURA PORTE

1. Chiudere entrambe le chiusure a scatto.

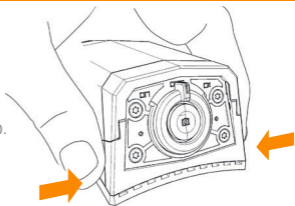

2. Togliere il fermo inferiore.

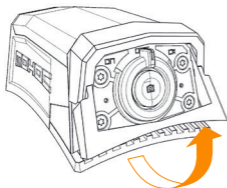

3. Rilasciare il fermo superiore e tirare la porta verso l'alto.

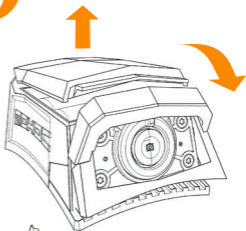

4. La porta adesso è aperta.

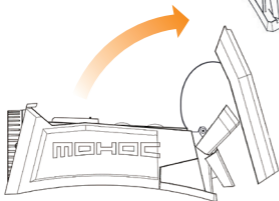

INSERIMENTO MICRO SD E BATTERIA

Micro SD Card

Inserire Micro SD Card (Classe 10, UHS -1 o superiore).

Vendute separatamente.



Batteria Li-Ion ricaricabile

Inserire la batteria ricaricabile e connettere la micro USB per ricaricare.

Per una ricarica più rapida inserire la spina nella presa di corrente a muro, la

telecamera si ricarica in tutte le 3 posizioni (ON, OFF , Record). Per caricare con il cavo USB del computer , la macchina fotografica deve essere in posizione ON.

Batteria CR123A

Inserire 2 batterie CR123A (poli positivi a destra).

Vendute separatamente.

Per garantire prestazioni ottimali e sicure si consiglia di acquistare esclusivamente da un noto produttore come Panasonic®, Energizer® o Duracell®

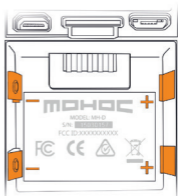
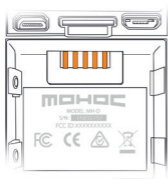

OPERATIVITA' DELLA CAMERA

Ruotare la leva sulla posizione desiderata:
ON, OFF, o Record

1. Accensione e inizio della registrazione.

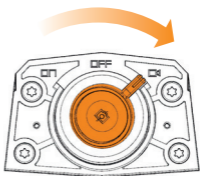

2. Accensione in modalità standby.

3. Spegner la camera.

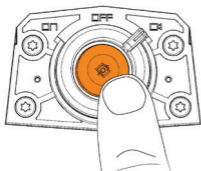
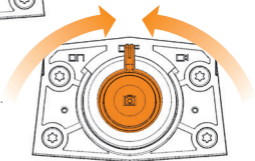

4. **Bottone foto:**
Con il tasto in posizione ON o Rec premere il tasto foto per fare anche foto.

MODALITA' VIBRAZIONE

Accensione	3 Brevi vibrazioni (■■■)
Inizio registrazione/ foto	1 Breve vibrazione (■)
Fine registrazione	2 Brevi vibrazioni (■■)
Spegnimento	1 Lunga vibrazione (—)
Avvisi*	5 Brevi vibrazioni (■■■■■)

*Aprire la porta e visualizzare il display per il messaggio di avviso specifico.

IMPOSTAZIONI DELLA CAMERA



Cambiare le impostazioni

Posizionare la fotocamera in posizione ON per cambiare le impostazioni. Aprire la porta e dallo schermo visualizzare le impostazioni.

Premere il tasto  Menu per scorrere tra le opzioni delle impostazioni.

Premere il tasto  Menu per 3 secondi per tornare allo stato di STANDBY.



-  Menu/Indietro
-  Scorrere a sinistra
-  Scorrere a destra
-  Selezionare



Impostazioni: 1080p/60fps, 1080p/30fps, 720p/120fps, 720p/60fps, 720p/30fps, 60 sec lapse, 30 sec lapse, 5 sec lapse, 3 sec lapse



Accensione o Spegnimento: La connessione Wifi è attiva solo quando la leva è in posizione ON e il Wifi è impostato su ON.

In fase di Registrazione Video, non è possibile la connessione Wifi.

IMPOSTAZIONI DELLA CAMERA

SHOW MORE ✓

Preme ✓ per visualizzare le **IMPOSTAZIONI OPZIONALI**.

LOOP RECORD ▶

OFF, 10 MINUTI, MAX

ORIENTATION ▶

NORMALE, SOTTOSOPRA o
AUTOREGOLAZIONE

POWER SAVE ▶

ON o OFF

VIBRATE ▶

ON o OFF

CAMERA DEVICE ▶

MODELLO MOHOC#, SERIALE#,
VERSIONE DEL FIRMWARE,
RESET

SD CARD ▶

DETTAGLI SCHEDA SD,
CANCELLARE o FORMATTARE
SCHEDA SD

DATE / TIME ▶

IMPOSTAZIONE DATA e ORA

DATE STAMP ▶

ATTIVA LA MODALITA' DATA
e ORA

Poi ritornare allo stato di standby **STANDBY**.

MONTAGGIO CAMERA

Applicare il patch in velcro di montaggio nella posizione desiderata sul casco. Collegare MOHOC® al Velcro® in modo stabile.

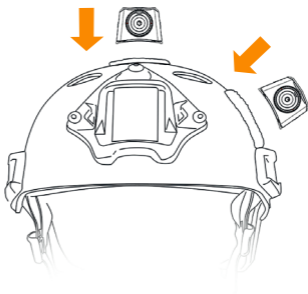

Lente della camera rotante

La lente MOHOC® ruota fino a 180°. Se necessario, ruotare il comando dell'obiettivo per mantenere il campo di vista orizzontale. Utilizzare gli indicatori di livello delle lenti come guida.

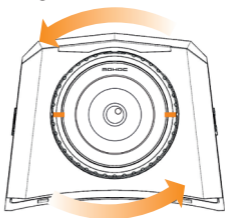

Connessione ad altri dispositivi

- Connessione micro USB al computer
- Scaricare direttamente sul computer tramite scheda MicroSD
- Connessione alla TV tramite cavo HDMI
- Connessione all' App MOHOC®

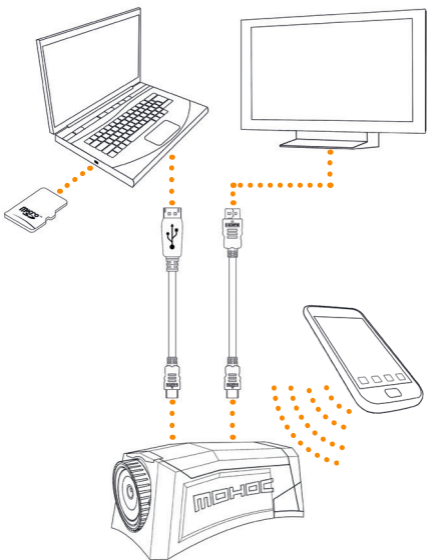

Per assistenza, informazioni aggiuntive sui prodotti e le loro caratteristiche contattare info@mohoc.com o visitare la pagina delle FAQ sul sito www.mohoc.com

MOHOC

+1.208.806.1391

info@mohoc.com

www.mohoc.com

In attesa di brevetto. I marchi sono registrati e in corso di registrazione.

© 2016 MOHOC Inc. Tutti I Diritti riservati.

Rev 10.15 Italian